

Línea Frío

Conservadora horizontal semicurva

CTV-320Q PRO

Equipo ideal para refrigeración y congelación de productos

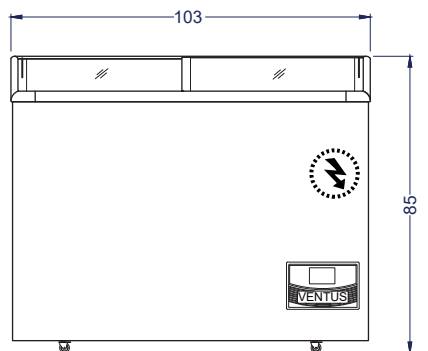

Vista Elevación

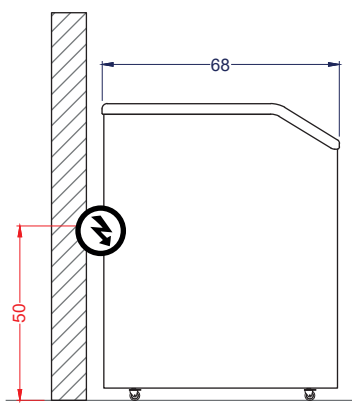

Vista Izquierda

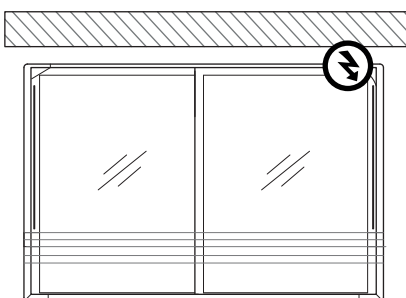

Vista Planta

Unidad: cm

VENTUS[®]

Características

- TRIPLE FUNCIÓN: Refrigerado, congelado suave y congelado ultra.
- Luz LED interior.
- Compresor Cubigel/ NFG80NA
- Controlador Dixell/ XR03CX.
- Exterior color blanco y gris.
- Interior de acero prepintado blanco.
- Termostato digital.
- Dos puertas deslizables, vidrio templado semicurvo.
- Gas refrigerante R290.
- Con manija y cerradura.
- Incluye 3 canastillos.
- Base de ruedas de doble giro.

	Capacidad	Neta 220 litros	Bruta 320 litros	
	Dimensiones equipo	Ancho 103 cm	Profundidad 68 cm	Alto 85 cm
	Dimensiones embalaje	Ancho 108 cm	Profundidad 77 cm	Alto 89 cm
	Peso	Neto 57 kg	Bruto 64 kg	
	Especificaciones eléctricas	Potencia 0.23 kW	Energía 220V/50Hz	Consumo 3.1kWh/24h
	Nº de canastillos	3 unidades		
	Refrigerante	R290/ 80g	Enfriamiento Frío estático	
	Tº de trabajo	-18°C a +10°C		